

Benennung: Höhenruderantrieb  
Zeichnungsnummer: 301-33-3/2

Begründung und Vorgang:

Beim Aufstecken des Höhenleitwerks auf den Rumpf ist eine Fehlmontage möglich. Durch Anbringen der Führungsstege am Hauptbeschlag wird dies verhindert.

ab  
Werk-No.  
86

Beschreibung der Änderung:

Am Höhenruder-Antriebsbeschlag wird auf einer Seite ein Steg-laschenpaar angeschweisst.

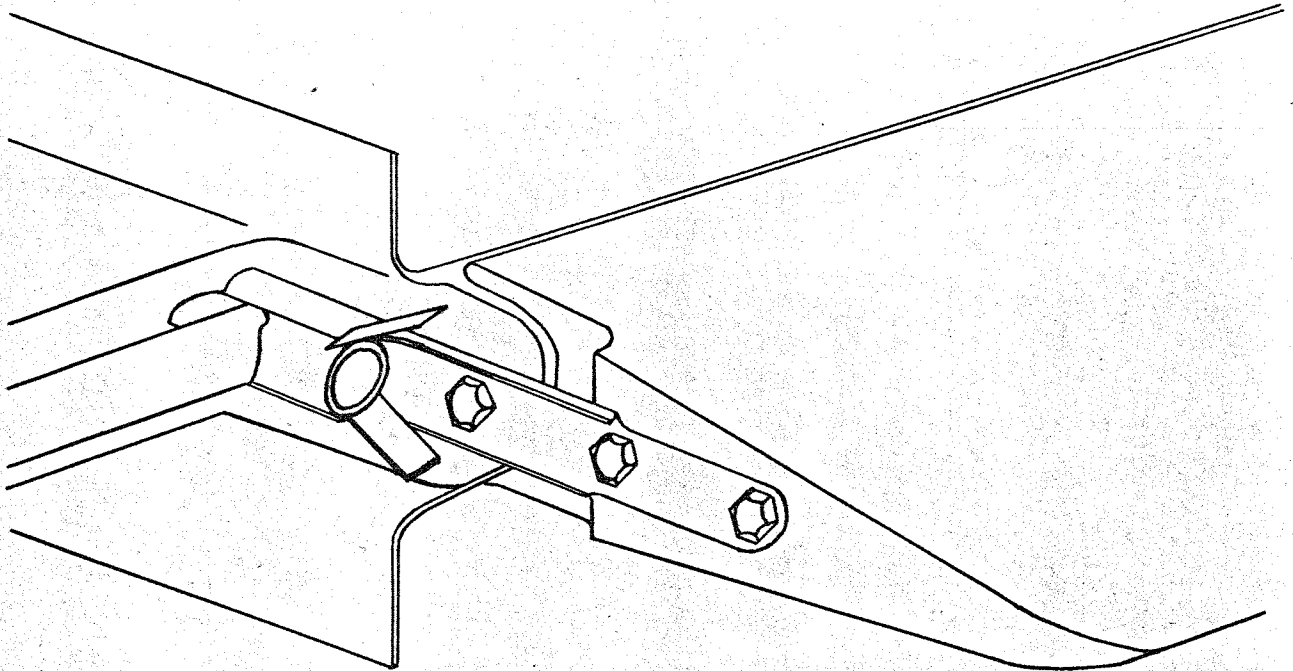

Unterlagen berichtigt:

Fertige o.  
angef. Teile

Änderung  
an:

LBA  
Prüfvermerk:

Zeichnungs-  
bzw. Listen-  
No.

301-33-3/2

jetziger  
Änderungs-  
stand:

neuer  
Änderungs-  
stand:

ausgef.:

geprüft:

stat. gepr.:

Dat.

Name

Verteiler:

28.7.68

*Freib*  
13. 8. 68

*Freib*